

ELTEX



- 1 - NAWIJARKA
- 2 - PODWÓJNY SKŁADAK TYPU V
- 3 - PODWÓJNY SKŁADAK TYPU C
- 4 - ODWIJAK FOLII



DANE TECHNICZNE

- szerokość złożonej płachty: 160 mm - 250 mm
- wysokość złożonej płachty: 275 mm - 320 mm
- wydajność: 10 szt./min. (płachty 4x5mb)
- grubość folii: od 5 μ m do 60 μ m
- energia elektryczna: 5,5 kW 3x380V 50Hz
- sprężone powietrze: 6bar 150 L/min
- gabaryty maszyny:
L=6000 mm
S=2000 mm
H=2115 mm
- waga: 3000 kg

TORO 1100 / 2V

ELTEX

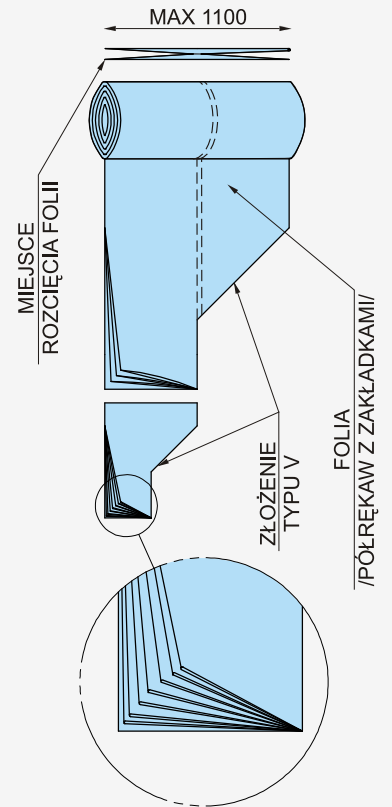
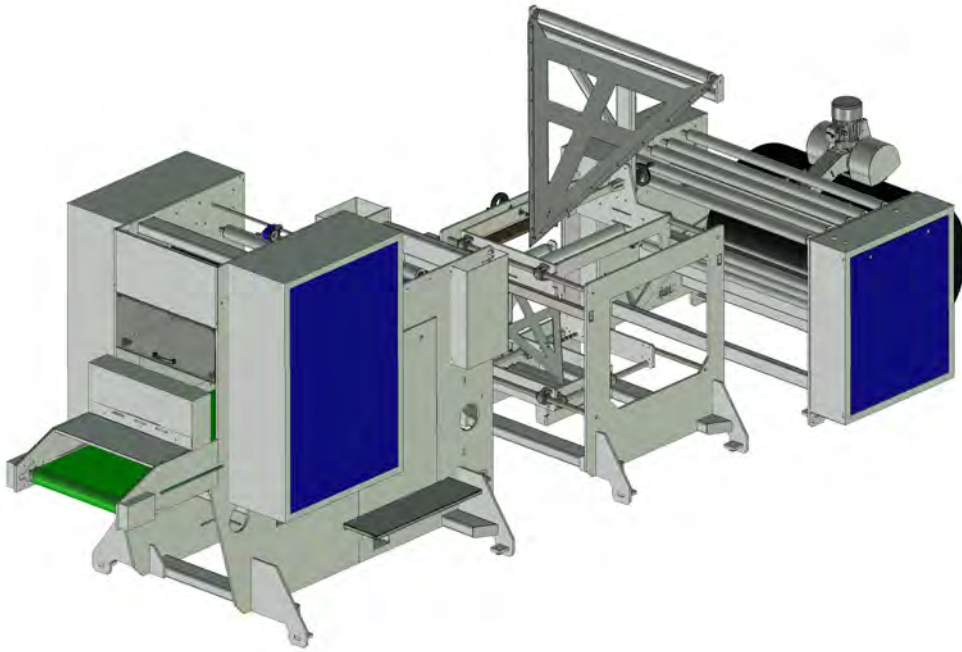

TORO 1100 / 2C

ELTEX

